



Die RISE- Serie

Motorisierte
Display-Liftsysteme





RISE to the occasion

Einleitung

Vogel's präsentiert RISE: eine Produktlinie mit motorisierten Display- Liftsysteme

Vogel's stellt seine Produktlinie motorisierter Display-Liftsysteme vor: RISE. Die Produktlinie wurde speziell für den Einsatz im Bildungswesen und in Unternehmen entwickelt. RISE bietet professionellen AV-Installateuren und IT-Unternehmen eine Reihe von eleganten, sicheren und benutzerfreundlichen, elektrisch betriebenen Lösungen zur Installation von großen und interaktiven Displays.

Die Produktlinie ist das Ergebnis

einer intensiven Zusammenarbeit mit der Tochtergesellschaft SmartMetals Mounting Solutions.

Vogel's kann auf eine lange Erfolgsgeschichte bei der Bereitstellung professioneller Lösungen zurückblicken. SmartMetals war schon immer auf dem Bildungsmarkt zu Hause und ist unter anderem Spezialist für Liftsysteme. In der Kombination haben dieses Wissen und diese Erfahrung zu der wunderbaren RISE-Produktlinie geführt.

Vogel's motorbetriebene Display-Liftsysteme

Eine Reihe von motorisierten Display-Liftsysteme, mit denen Sie Ihren Display intuitiv und sicher an der richtigen Stelle und in der richtigen Höhe positionieren können. Immer sicher, dank des langlebigen und eleganten Designs, das den höchsten internationalen Sicherheitsstandards entspricht. Die Montage von oben nach unten garantiert eine einfache und schnelle Installation.

Vogel's. For Sure.

- ✓ Geeignet für große Displays von bis zu 86 Zoll und mit einem Gewicht von bis zu 140 kg (Boden- Wand-Lösung) | 120 kg (Trolley und Standfuß).
- ✓ Höhe bis zu 980 mm elektrisch einstellbar.
- ✓ Motorisierte Bewegung mit 50 oder 80 mm pro Sekunde mit dem QuickRise™-System.
- ✓ Sehr benutzerfreundlich. Ganz intuitiv können Sie den Display per Knopfdruck auf die gewünschte Höhe anheben.
- ✓ Erweiterbar mit vielfältigem Zubehör

Erhältlich als Trolley, Standfuß und Boden-Wand-Lösung

Die motorisierten Display-Liftsysteme von RISE sind in verschiedenen Ausführungen erhältlich.

- Die Trolley Version bietet maximale Flexibilität. Diese mobile Lösung kann leicht an jeden beliebigen Ort innerhalb eines Gebäudes gebracht werden.
- Das Festwandsystem bietet maximale Sicherheit, insbesondere in Bildungseinrichtungen. Das Display wird in der Nähe der Wand montiert und steht auf dem Boden. Alle Kabel sind vollständig verdeckt.
- Der Standfuß ist eine ausgezeichnete Wahl, wenn Sie sich einen interaktiven Display an einem bestimmten Standort wünschen, an dem eine Wandmontage nicht möglich ist.



RISE: der sichere, intuitive, motorisierte Display- Liftsystem für den Einsatz im Bildungswesen

Die Display-Liftsysteme von Vogel's sind kompakt, sicher, langlebig und sehr benutzerfreundlich. Damit sind sie einfach ideal für den Einsatz in Bildungseinrichtungen, wo große Digiboards oder Touchscreens täglich im Unterricht und in Vorlesungen verwendet werden.

Benutzerfreundlich für Lehrkräfte, Schüler und Studierende

Und dank der intuitiven Bedienung des Lift-Systems können wirklich alle, ob groß oder klein, mühelos damit arbeiten. Mit nur einem Knopfdruck können Sie den Display sicher auf die gewünschte Höhe anheben.

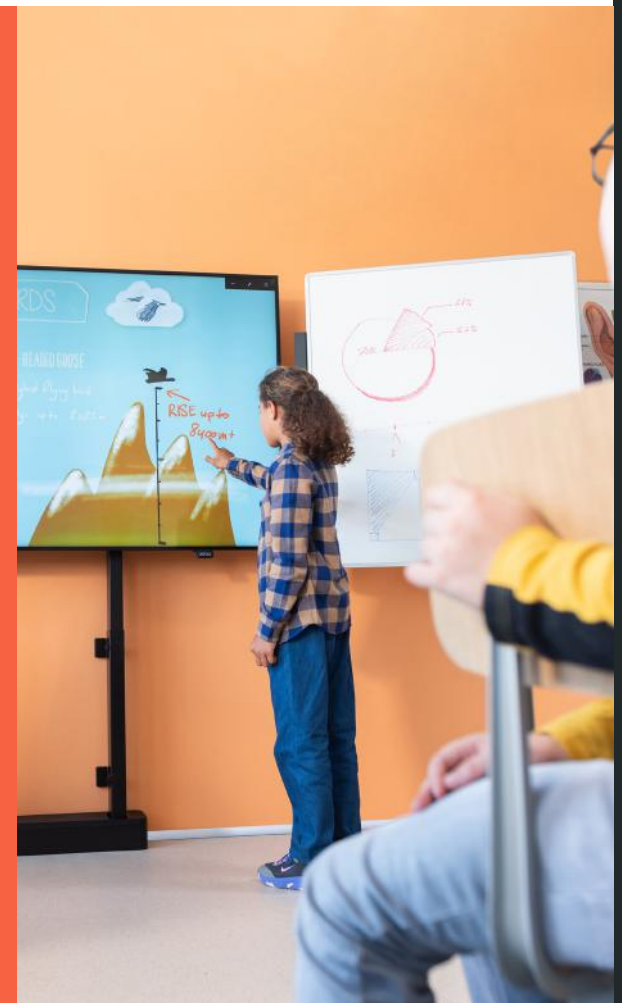



Eine sichere Lösung für große, interaktive Displays

Auch in puncto Sicherheit ist RISE jedem Anlass gewachsen. Da der Schwerpunkt auf dem Einsatz im Bildungsbereich liegt, wurde bei der Entwicklung auch die Sicherheit von Kindern berücksichtigt. Der Sockel ist so konzipiert, dass er ein Stolpern verhindert. Dank des Kabelmanagementsystems lassen sich die Kabel ganz leicht und sicher verbergen.

Während der Aufwärts- und Abwärtsbewegung sind das Display und das System vor Beschädigungen geschützt. Wenn das Display versehentlich mit einem Stuhl oder einem anderen Gegenstand in Berührung kommt, fährt das Display-Liftsystem dank des Kollisionsschutzmechanismus automatisch in die entgegengesetzte Richtung zurück.

Immer eine maßgeschneiderte Lösung

Die motorisierten Display-Liftsysteme von RISE sind in verschiedenen Ausführungen erhältlich. Die Boden-Wand-Lösung bietet maximale Sicherheit in Bildungseinrichtungen. Das Display ist auf dem Boden und nahe an der Wand montiert, und alle Kabel sind vollständig verdeckt. Die Trolley-Version bietet maximale Flexibilität. Diese mobile Lösung kann leicht an jeden beliebigen Ort innerhalb eines Gebäudes gebracht werden.

Alle motorisierten RISE Display-Liftsysteme von Vogel's können mit zusätzlichem Zubehör, wie z. B. einem Whiteboard-Set (65, 75 oder 86 Zoll), erweitert werden. Das sonstige Zubehör, z. B. eine Laptophalterung oder eine versteckte Ablage, macht die Ausrüstung komplett.



In modernen Büro- oder Konferenzräumen wollen Sie keine sperrige Installation für Ihre Displays, sondern eine schlanke, kompakte Lösung. Mit den motorisierten Display-Liftsystemen von RISE entscheiden Sie sich für Design, Innovation und Benutzerfreundlichkeit.

Das zeitlose Design mit den abgerundeten Ecken, die in einem Kabelkanal versteckten Kabel, die hochwertigen Materialien und die ansprechende Verarbeitung sorgen dafür,

dass sich die Display-Liftsysteme von RISE nahtlos in jedes Unternehmen einfügen. Dank der intuitiven Bedienung des Liftsystems können Sie das Display mühelos auf die ideale Höhe bringen. Mit QuickRise™ (EU-Patent angemeldet) können Sie das Display elektrisch mit einer Geschwindigkeit von 50 oder 80 mm pro Sekunde anheben und absenken.



Für den Einsatz in Unternehmen

Die beste Lösung

Die Trolley bietet maximale Flexibilität. Sie können ihn problemlos und leicht von einem Ort zum anderen bewegen. Der Standfuß ist eine attraktive Lösung, zum Beispiel im Empfangsbereich.

Eine sichere Lösung für große Displays

Das Design berücksichtigt auch die Sicherheit des Benutzers. Der Sockel ist so konzipiert, dass er ein Stolpern verhindert. Zudem sind alle Ecken abgerundet, um die Wartung und Reinigung einfacher und sicherer zu machen.

Maßgeschneidertes Zubehör

Außerdem können alle motorisierten RISE Display-Liftsysteme mit Zubehör ergänzt werden, z. B. mit einer Laptophalterung, einer Videokonferenz-Kameraablage oder einer Soundbar-Halterung sowie einer versteckten Ablage. Ein absolutes Muss für jedes Unternehmen und jede Konferenz.



Einfache Installation

Durch die Installation von oben nach unten ist die Montage der motorisierten RISE Display-Liftsysteme ganz einfach. Die kompakte Säule wird komplett geliefert. Sie brauchen den Lift nur auf dem Trolley oder dem Standfuß zu montieren. Die Boden-Wand-Lösung lässt sich mit nur vier Schrauben sicher und schnell montieren. Mit ClickLoc™ von Vogel's (EU-Patent angemeldet) können Sie den Display mit einem einzigen, festen Klick am Rahmen befestigen.

Sicherheit steht an erster Stelle

Bei Vogel's steht Sicherheit an erster Stelle. Daher entsprechen die motorisierten RISE Display-Liftsysteme den höchsten internationalen Sicherheitsstandards. Mit der TÜV- und CE-Zertifizierung (UL- und GS-Zertifizierung beantragt) verfügen sie über sämtliche Zertifizierungen; ein echtes Alleinstellungsmerkmal auf dem Markt. Sicherer kann ein Display nicht montiert werden.

Die Display-Liftsysteme sind mit Kollisionsschutz ausgestattet, einem fein abgestimmten Sicherheitsmechanismus, der verhindert, dass Display und System beim Hoch- oder Runterfahren beschädigt werden. Bei einer Blockierung bewegt sich das Display in die entgegengesetzte Richtung zurück.

Das Design berücksichtigt auch die Sicherheit des Benutzers. Der Sockel ist so konzipiert, dass er ein Stolpern verhindert. Zudem sind alle Ecken abgerundet, um die Wartung und Reinigung einfacher und sicherer zu machen.

Maßgeschneidertes Zubehör

Mit praktischem Zubehör lässt sich ein motorisierter Display-Lift einfach in eine Komplettlösung verwandeln. Alle motorisierten RISE Display-Liftsysteme können mit Zubehör wie einem maßgeschneiderten Whiteboard-Set (65, 75 oder 86 Zoll), einer Laptophalterung, einer Videokonferenz-Kameraablage, einer Soundbar-Halterung oder einer versteckten Ablage erweitert werden.



Einzelheiten zum Produkt

CIS®

Das Cable Inlay System sorgt für eine saubere und sichere Verlegung der Kabel

Adapterstrips

Geeignet für Displays von bis zu 86 Zoll und mit einem Gewicht von bis zu 140 kg (Boden-Wand-Lösung) | 120 kg (Trolley und Standfuß)

Entriegelungsstrips

Zur einfachen Entriegelung des Displays

Sichere Sockelkonstruktion

(Trolley | Standfuß-Version) Reduzierte Stolpergefahr

100-mm-Schwenkrollen

(Trolley-Version)

Dank der stabilen 100-mm-Schwenkrollen lässt sich der Lift leicht über jeden Untergrund bewegen.



TÜV-geprüft mit dem Fünffachen der maximalen Tragfähigkeit, CE-zertifiziert (UL- und GS-Zertifizierung beantragt)

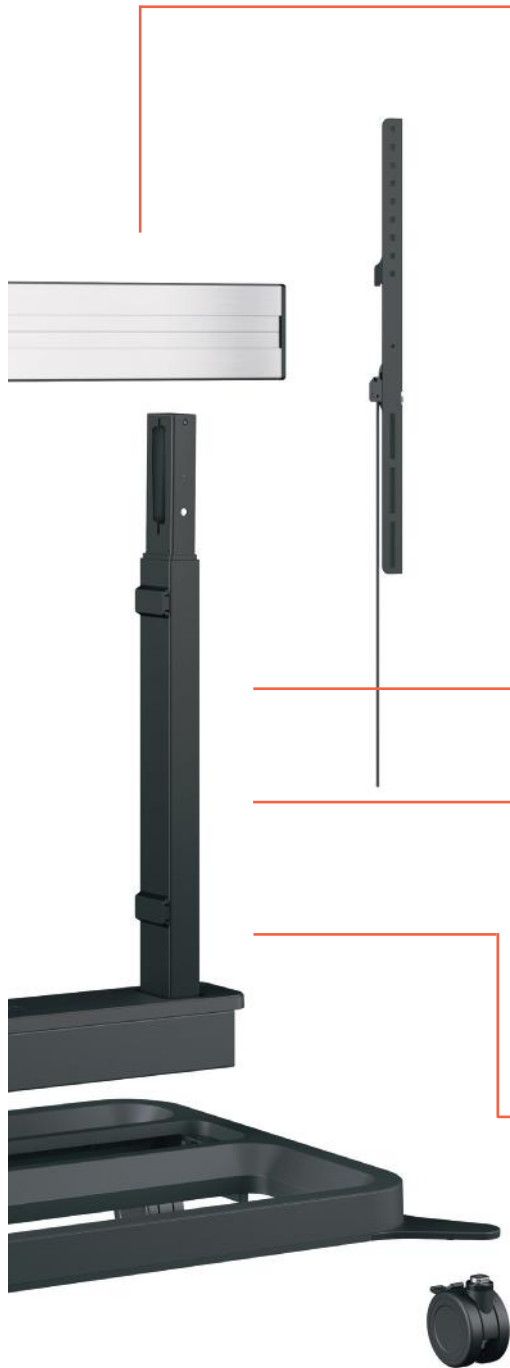

Zubehör

Kann mit einem 65-, 75- oder 86-Zoll-Whiteboard-Set, einem Laptop-Halter, einer Videokonferenz-Kameraablage, einer Soundbar-Halterung und einer versteckten Ablage erweitert werden.

ClickLoc™

(EU-Patent angemeldet)

Befestigen Sie den Displays mit einem festen Klick am Rahmen

Hubweg bis zu 980 mm

Kollisionsschutz-Sicherheitsmechanismus

Bei Kontakt mit einem Objekt bewegt sich das Display-Lift in die entgegengesetzte Richtung

QuickRise™

(EU-Patent angemeldet)

Elektrisches Anheben und Absenken des Displays mit einer Geschwindigkeit von 50 oder 80 mm pro Sekunde

Produktübersicht

			Display- größe	Max. Display- gewicht	Hubweg	Quick Rise™ Hubgesch- windigkeit	Min. - Max. VESA	
BODEN- WAND-LÖSUNG		Boden-Wand-Lösung RISE 2008 mit motorbetriebenem Display-Liftsystem 80 mm/s	65 Zoll - 86 Zoll	bis zu 140 kg	980 mm	80 mm/s bis zu 140 kg	Min. 300 x 300 Max. 800 x 600	8
		Boden-Wand-Lösung RISE 2005 mit motorbetriebenem Display-Liftsystem 50 mm/s	65 Zoll - 86 Zoll	bis zu 140 kg	980 mm	50 mm/s bis zu 140 kg	Min. 300 x 300 Max. 800 x 600	8
Trolley		Trolley RISE 5308 mit motorbetriebenem Display-Lift 80 mm/s	65 Zoll - 86 Zoll	bis zu 120 kg	980 mm	80 mm/s bis zu 120 kg	Min. 300 x 300 Max. 800 x 600	8
		Trolley RISE 5305 mit motorbetriebenem Display-Lift 50 mm/s	65 Zoll - 86 Zoll	bis zu 120 kg	980 mm	50 mm/s bis zu 120 kg	Min. 300 x 300 Max. 800 x 600	8
		Trolley RISE 5208 mit motorbetriebenem Display-Liftsystemsystem 80 mm/s	65 Zoll - 86 Zoll	bis zu 120 kg	980 mm	80 mm/s bis zu 120 kg	Min. 300 x 300 Max. 800 x 600	8
		Trolley RISE 5205 mit motorbetriebenem Display-Liftsystem 50 mm/s	65 Zoll - 86 Zoll	bis zu 120 kg	980 mm	50 mm/s bis zu 120 kg	Min. 300 x 300 Max. 800 x 600	8
STANDFUSS		Standfuß RISE 5108 mit motorbetriebenem Display-Liftsystem 80 mm/s	65 Zoll - 86 Zoll	bis zu 120 kg	980 mm	80 mm/s bis zu 120 kg	Min. 300 x 300 Max. 800 x 600	8
		Standfuß RISE 5105 mit motorbetriebenem Display-Liftsystem 50 mm/s	65 Zoll - 86 Zoll	bis zu 120 kg	980 mm	50 mm/s bis zu 120 kg	Min. 300 x 300 Max. 800 x 600	8

ZUBEHÖR	Whiteboard-Set RISE A216 65 Zoll für motorbetriebenen RISE Display-Liftsystem, Boden-Wand-Lösungen
	Whiteboard-Set RISE A217 75 Zoll für motorbetriebenen RISE Display-Liftsystem, Boden-Wand-Lösungen
	Whiteboard-Set RISE A218 86 Zoll für motorbetriebenen RISE Display-Liftsystem, Boden-Wand-Lösungen
	Whiteboard-Set RISE A226 65 Zoll für RISE motorbetriebene Lift-Trolley oder -Standfüße
	Whiteboard-Set RISE A227 75 Zoll für motorbetriebene RISE Lift-Trolley oder -Standfüße
	Whiteboard-Set RISE A228 86 Zoll für motorbetriebene RISE Lift-Trolley oder Standfüße

	Min. x Max. Abstand vom Boden bis zur Mitte des Displays	Tiefe von der Vorderseite des Adapters	Stromverbrauch im Stand-by-Modus	Kabelmanagement (CIS®)	Montage von oben nach unten	Zertifizierung	Garantie	Farbe	Schwenkrollen	Höhe	Breite	Tiefe	Bruttogewicht	Nettogewicht
00 ◀	806 mm - 1786 mm	N/A	0,5 W	✓	✓	TÜV, CE	5 Jahre	Schwarz Weiß		1121	915	915	32,7	29,5
00 ◀	806 mm - 1786 mm	N/A	0,5 W	✓	✓	TÜV, CE	5 Jahre	Schwarz Weiß		1121	148	148	31,7	28,5
00 ◀	893 mm - 1873 mm	446 mm	0,5 W	✓	✓	TÜV, CE	5 Jahre	Schwarz	100 mm Premium-Räder	1208	953	844	45,6	41,1
00 ◀	893 mm - 1873 mm	446 mm	0,5 W	✓	✓	TÜV, CE	5 Jahre	Schwarz	100 mm Premium-Räder	1208	953	844	44,8	40,3
00 ◀	894 mm - 1874 mm	446 mm	0,5 W	✓	✓	TÜV, CE	5 Jahre	Schwarz	100 mm Räder	1209	953	844	44,6	40,1
00 ◀	894 mm - 1874 mm	446 mm	0,5 W	✓	✓	TÜV, CE	5 Jahre	Schwarz	100 mm Räder	1209	953	844	43,8	39,3
00 ◀	862 mm - 1842 mm	446 mm	0,5 W	✓	✓	TÜV, CE	5 Jahre	Schwarz		1177	953	844	44,4	39,9
00 ◀	862 mm - 1842 mm	446 mm	0,5 W	✓	✓	TÜV, CE	5 Jahre	Schwarz		1177	953	844	43,4	38,9

ZUBEHÖR

Versteckte Aufbewahrung RISE A311 für motorbetriebene RISE Display-Liftsystem

Verlängerung für versteckte Aufbewahrung RISE A321 für motorbetriebene RISE Display-Liftsystem

Zubehör-Adapter RISE A111 für motorbetriebene RISE Display-Liftsystem

Soundbar-Halterung RISE A121 für motorbetriebene RISE Display-Liftsystem

Laptophalterung RISE A131 für motorbetriebene Display-Liftsystem

Kamerabefestigung für Videokonferenzen RISE A141 für motorbetriebene RISE Display-Liftsystem

Warum Sie sich für einen motorisierten RISE Display-Liftsystem entscheiden sollten?

- 1.** Die motorisierten Display-Liftsysteme von RISE sind dank der praktischen Montage von oben nach unten schnell und einfach zu installieren.
- 2.** Die motorisierten Display-Liftsysteme von RISE sind TÜV- und CE-zertifiziert und entsprechen somit allen internationalen Sicherheitsstandards. Ein spezieller Kollisionsschutz-Sicherheitsmechanismus schützt das Display und das System, denn im Falle eines Hindernisses bewegt es sich automatisch in die entgegengesetzte Richtung.
- 3.** Für die RISE Display-Liftsysteme werden nur nachhaltige, hochwertige Materialien verwendet, die eine lange Lebensdauer gewährleisten. Darüber hinaus werden die Produkte so umweltfreundlich wie möglich verpackt, sodass der CO₂-Fußabdruck und die Abfallströme auf ein Minimum reduziert werden.
- 4.** Dank ihres zeitlosen Designs passen die RISE Display-Liftsysteme einfach in jeden Raum.
- 5.** Die Bedienung ist unglaublich einfach. Sie können den Display intuitiv mit einem Knopfdruck auf die gewünschte Höhe bringen. Der große Hubweg ermöglicht eine sehr niedrige oder hohe Position, die für Benutzer jeden Alters und jeder Körpergröße geeignet ist.

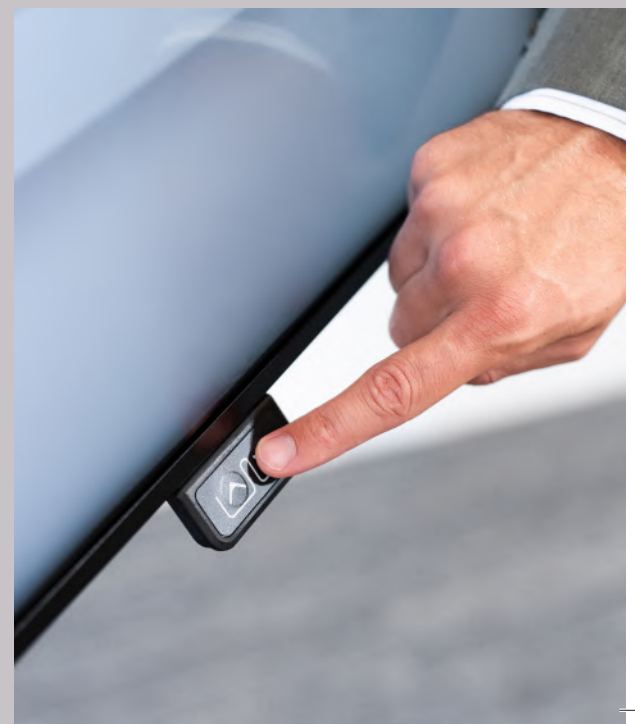



Mit RISE entscheiden Sie sich für Nachhaltigkeit

Nachhaltigkeit ist ein wichtiges Thema für Vogel's. Als Marktführer sehen wir es als unsere Pflicht an, auf Mensch und Umwelt Rücksicht zu nehmen. Die motorisierten RISE Display-Liftsysteme sind daher auf eine lange Lebensdauer ausgelegt.

Um eine lange Lebensdauer zu gewährleisten, haben wir die Display-Liftsysteme einem Dauertest mit über 30 000 Zyklen unterzogen. Sie können also sicher sein, dass Sie mit einem RISE Display-Lift ein sicheres und zuverlässiges Produkt anbieten.

Das Design ist nicht nur zeitlos und zukunftssicher, sondern wir haben uns auch für nachhaltige und hochwertige Materialien entschieden. Materialien, die die Umwelt möglichst wenig belasten und die Lebensdauer des Display-Liftsystems erhöhen.

Für die Beschichtung verwenden wir zum Beispiel RoHS-zertifizierte* Farbe, eine Farbe, die zu 100 % frei von Schadstoffen ist. Darüber hinaus arbeiten wir bei der Produktion mit strengen Umweltrichtlinien, die den internationalen Vereinbarungen entsprechen.

***Restriction of Hazardous Substances
(Beschränkung gefährlicher Stoffe)**

Auch die Verpackung ist nachhaltig

Ein nachhaltiges Produkt braucht eine nachhaltige Verpackung. Deshalb haben wir die Verpackung der motorisierten RISE Display-Liftsysteme so umweltfreundlich wie möglich gestaltet. So enthalten die Verpackungen beispielsweise kein EPS (Styropor) oder EPP. Außerdem haben wir die Verwendung von Einwegkunststoff im Vergleich zu früheren Verpackungen um 85 % reduziert.

Dank der nachhaltigen Verpackung lässt sich der Abfall leichter trennen, und die Abfallströme werden auf ein Minimum reduziert.



Warum Vogel's?

Die beste Lösung

In unserem Produktentwicklungszentrum entwickeln wir Produkte, die den Wünschen des Endverbrauchers und des Installateurs voll und ganz entsprechen. Dies ist der Ausgangspunkt eines jeden neuen Produktentwicklungsprozesses bei Vogel's. Was können wir dem noch hinzufügen? Zukunftssicheres Design. So hat der Endverbraucher auch nach vielen Jahren intensiver Nutzung noch Freude daran.

Die besten Materialien

In Sachen Qualität macht Vogel's keine Kompromisse. Sie müssen sich darauf verlassen können, dass Sie ein sehr stabiles, solides und nachhaltiges Produkt gekauft haben. Für uns ist Qualität der Schlüssel zu jedem Schritt im Designprozess.

Maximale Sicherheit

Produkte von Vogel's sind fast immer TÜV-zertifiziert. Das ist eine unabhängige Garantie dafür, dass Sie ein absolut sicheres Produkt erworben haben. Wir testen viele Produkte für den professionellen Markt mit dem Fünffachen der maximalen Tragfähigkeit.



Schnelle und einfache Montage

Jedes Vogel's-Produkt ist auf eine einfache Montage ausgelegt. Dadurch sparen Sie als Installateur viel Zeit, vor allem bei großen Projekten.

Service und Unterstützung

So einfach unsere Lösungen auch zu installieren sind, manchmal brauchen Sie trotzdem zusätzliche Unterstützung. In den Räumlichkeiten von Unternehmen stehen Sie bei der Installation außerdem vor komplexen und umfangreichen Herausforderungen. Unsere Ingenieure und Produktdesigner verfügen über umfangreiche Erfahrung und beraten Sie gerne und kompetent.

Seit fast 50 Jahren führend

Als AV-Installateur können Sie sich auf Vogel's verlassen. Seit fast 50 Jahren entwickelt Vogel's innovative, zuverlässige und benutzerfreundliche Montagelösungen sowohl für den privaten als auch für den professionellen Markt. Lösungen, die sich durch Design, Sicherheit und einfache Installation auszeichnen. Auf diese Weise entscheiden Sie sich nicht für die erstbeste Montagelösung. Sie entscheiden sich für die Gewissheit, die beste Lösung zu erhalten.

Vogel's. For Sure.



RISE to the occasion





Weitere Informationen finden Sie unter vogels.com/professional

Folgen Sie Vogel's:



[/VogelsForSure](https://www.facebook.com/VogelsForSure)



[/c/VogelsForSure](https://www.youtube.com/c/VogelsForSure)



[/company/vogels](https://www.linkedin.com/company/vogels)



[/VogelsForSure](https://www.pinterest.com/VogelsForSure)



[/vogels_official](https://www.instagram.com/vogels_official)

Haftungsausschluss

Auch wenn alle möglichen Anstrengungen unternommen wurden, um die Richtigkeit der bereitgestellten Informationen zu gewährleisten, kann Vogel's nicht für etwaige Fehler verantwortlich gemacht werden. Dies gilt auch für Fehler oder Auslassungen in Bezug auf Preise und Abmessungen. Nicht alle Produkte werden in allen Ländern angeboten.

Vogel's. For Sure.